

Työeläkelaitoksille

TULEVAA AIKAA KOSKEVA MUUTOS 1.10.1991

1

Yleistä

Työttömyysturvalain 26 §:n 3 momenttia muutettiin 1.1.1991 alkaen niin, että henkilölle, joka on täyttänyt 55 vuotta ennen 500 päivän täyttymistä, voidaan maksaa ansioon suhteutettua työttömyyspäivärahaa 500 päivän lisäksi sen kuukauden loppuun saakka, jonka aikana hän täyttää 60 vuotta.

Työttömyysturvalakia muutettaessa eduskunnan sosiaalivaliokunta kiinnitti huomiota siihen, että ansioon suhteutettujen lisäpäivien jatkaminen saattaa johtaa siihen, että pitkään työttömänä olevat henkilöt menettävät tulevan ajan oikeuden ennen 60 vuoden iän täyttämistä. Valiokunta edellytti tämän epäkohdan korjaamista.

Niinpä kuntoutuslainsäädäntöä käsiteltäessä ongelma pyrittiin eduskunnan toimesta korjaamaan niin, että lisäpäiviä saaneella henkilöllä tulevan ajan oikeus säilyy aina siihen saakka, kunnes hän voi jäädä työttömyyseläkkeelle eikä päivärahattomia päiviä tarvitse laskea.

Eduskunta lisäsi TEL:n 6 §:n 3 momenttiin, LEL:n 7 §:n 1 momenttiin ja MEL:n 12 §:n 3 momenttiin säännöksen, jonka mukaan oikeus tulevaan aikaan säilyy työntekijällä, joka on saanut ansioon suhteutettua työttömyyspäivärahaa työttömyysturvalain 26 §:n 3 momentin perusteella. Tämä muutos tuli voimaan kuntoutusuudistuksen tavoin 1.10.1991.

Vastaava muutos on tehty VEL:n 5 §:n 2 momenttiin ja KES:n 4 §:n 4 momenttiin.

Peruspäivärahan saajia ei edellä mainittujen säännösten muutos koske. Heillä tulevan ajan oikeus määräytyy normaalisti 360 (LEL 540) päivän säännön perusteella.

Lakiosasto ja  
Vakuutustekninen osasto

16.1.1992

Muutoksen lähtökohtana oli korjata tulevan ajan menetys pitkään työttömänä olleen työttömyyseläkkeessä. Koska TEL:n 6 §:n 3 momentin säännöksen mukaan kuitenkin lasketaan kaikki eläkkeet, joihin liittyy tuleva aika, muutos koskee työttömyyseläkkeiden lisäksi myös työkyvyttömyys- ja yksilöllisiä varhaiseläkkeitä sekä perhe-eläkkeitä.

Vanhuuseläkkeen tuleva aika lasketaan pääsääntöisesti edelleen entisen säännön ("63-vuodensääntö") mukaisesti, eikä kyseinen muutos siis yleensä koske vanhuuseläkettä. Kuitenkin silloin, kun vaadittava kuuden kuukauden työskentely ei ole yhdenjaksoista, muutos tulee sovellettavaksi. Tällöinhän uusi työskentely ei sammuta tulevan ajan oikeutta edeltäneestä työsuhteesta.

LEL:ssä muutos tulee sovellettavaksi myös vanhuuseläkettä laskettaessa, koska LEL:ssä vanhuuseläkkeen tulevan ajan oikeus ei edellytä kuuden kuukauden työskentelyä.

2

#### Muutoksen soveltaminen

Muutosta sovelletaan aina tilanteessa, jossa henkilö on saanut työttömyysturvalain mukaisia lisäpäiviä. Säännös ei siis ole toissijainen kuten esimerkiksi sairausvakuutuslain mukaisten päivien huomioon ottaminen.

Lainmuutoksella on pidennetty tulevan ajan jälkikarenssiaikaa, mutta sillä ei muutettu säännöksiä siitä, mihin työsuhteeseen tuleva aika liitetään. Uimissäännön mukaisesti etsitään tältä lainmuutoksella pidennetyltä jälkikarenssiajalta se työsuhde, johon tuleva aika liitetään.

Jos siis henkilö on saanut em. lisäpäiviä, tutkitaan olisiko hänellä ollut oikeus tulevaan aikaan lisäpäivien alkaessa. Jos tulevan ajan oikeus lisäpäivien alkaessa oli jo menetetty, ei lainmuutos "herätä henkiin" jo menetettyä tulevan ajan oikeutta.

Lisäksi on selvitettävä, oliko henkilöllä lisäpäivien alettua sellainen työsuhde (vähintään kuusi kuukautta jatkunut työsuhde tai LEL:n tulevan ajan rajamäärän ylittävät ansiot), joka on sammuttanut tulevan ajan oikeuden lisäpäiviä edeltäneestä työsuhteesta. Jos tällainen työsuhde on ollut, tuleva aika liitetään siihen. Jos tästäkin työsuhteesta tulevan ajan oikeus on eläketapahtumaan mennessä

Lakiosasto ja  
Vakuutustekninen osasto

16.1.1992

menetetty, ei oikeutta tulevaan aikaan enää ole työsuhdetta edeltävien lisäpäivien perusteellakaan.

### Soveltamisedellytykset

Muutos on tullut voimaan 1.10.1991. Sitä sovelletaan eläkkeeseen, jonka eläketapahtuma on sattunut 1.10.-1991 tai sen jälkeen. Eläketapahtuman käsitettä ei tässä yhteydessä ole muutettu.

Jotta uutta säännöstä voitaisiin soveltaa edellytetään lisäksi, että

- henkilö on saanut työttömyysturvalain 26 §:n 3 momentin mukaisia lisäpäiviä ja
- tulevan ajan oikeus oli voimassa vielä lisäpäivien alkaessa.

Tarvittaessa ensimmäinen lisäpäivä on tarkistettava ao. työttömyyskassasta.

3

### Lisäpäivät

Työntekijällä, joka on täyttänyt 55 vuotta ennen kuin hän on saanut ansioon suhteutettua päivärahaa 500 päivältä, on työttömyysturvalain 26 §:n 3 momentin mukaan oikeus saada ansioon suhteutettua päivärahaa 500 päivän lisäksi enintään sen kuukauden loppuun, jonka aikana hän täyttää 60 vuotta (lisäpäivät).

Lisäpäiviä ei voida maksaa henkilölle, joka jää työttömäksi niin, ettei hän ehdi saada ansioon suhteutettua päivärahaa 500 päivältä ennen 60 vuoden täyttämiskuukauden loppua.

Lisäpäiviä ei myöskään makseta henkilölle, joka on jo saanut 500 päivältä ansioon suhteutettua päivärahaa ennen 55-vuotispäivää.

### 900 päivää

Työttömyysturvalain voimaantulosäännöksen mukaan niille 60 vuotta täyttäneille henkilöille, jotka 1.1.1991 saivat 500 päivän enimmäisajan lisäksi maksettuja lisäpäiviä, maksetaan lisäpäiviä enintään 400 päivältä. He saavat siis päivärahaa aikaisemman lain mukaiset 900 päivää. (Laki työttömyysturvalain muuttamisesta 1365/90).

Lakiosasto ja  
Vakuutustekninen osasto

16.1.1992

Nämä lisäpäivät säilyttävät tulevan ajan samalla tavoin kuin edellä selostetut 60 vuoden täyttämiskuukauden loppuun maksettavat lisäpäivät.

4

Lisäpäivät ja tulevan ajan säilyminen

Jotta tulevan ajan jälkikarenssiaika siis jatkuisi aikaisempaa pitempään edellytetään, että henkilö on saanut edellä mainittuja työttömyysturvalain mukaisia lisäpäiviä ja tulevan ajan oikeus oli voimassa vielä lisäpäivien alkaessa.

Lainmuutos tuo tulevan ajan piiriin lähinnä 53-55-vuotiaita ansioon suhteutettuun päivärahaan oikeutettuja, joilla aikaisempien säännösten mukaan olisi tullut täyteen 360 "päivärahatonta" päivää ennen 60 vuoden iän täyttämistä.

Uudistuksen ulkopuolelle jäävät lähellä 60 vuoden ikää työttömäksi tulleet, jotka eivät siis ehdi saada lisäpäiviä ennen 60 vuoden täyttämistä. Ulkopuolelle jäävät myös ne alle 55-vuotiaat, joille ei makseta lisäpäiviä. Näiden kohdalla tuleva aika lasketaan kuten ennen 360 päivän säännön mukaan ja tuleva aika säilyy työsuhteen päättymisestä eläketapahtumaan n. 2 v 4 kk, kun työttömyyspäivät otetaan huomioon.

Laissa ei ole erityistä säännöstä siitä, kuinka pitkältä ajalta lisäpäiviä pitäisi saada. Lainmuutoksen lähtökohtana oli turvata tulevan ajan säilyminen pitkään työttömänä oleville. Henkilö saattaa kuitenkin tulla esim. työkyvyttömäksi silloin, kun lisäpäiviä on maksettu vasta vähän aikaa. Säännöksen sanamuodon mukaan tulevan ajan säilymiseksi riittää yksikin lisäpäivä.

Säännöksessä ei myöskään edellytetä, että henkilölle olisi maksettu lisäpäiviä yhdenjaksoisesti. Näin ollen lisäpäivien saamisen mahdollisesti katkaiseva sairaus, karenssiaika taikka alle kuusi kuukautta kestänyt työsuhte ei vaikuta tulevan ajan säilymiseen.

5

Tulevan ajan voimassaolo lisäpäivien alkaessa

Jotta lisäpäivät jatkaisivat jälkikarenssiaikaa, tulevan ajan oikeuden tulee olla voimassa lisäpäivien alkaessa. Tulevan ajan voimassaolo lasketaan normaalisti 360 päivän säännön mukaan.

Lakiosasto ja  
Vakuutustekninen osasto

16.1.1992

Jos tuleva aika lisäpäivien alkaessa oli voimassa, ei päiviä enää tämän jälkeen tarvitse laskea, vaan tulevan ajan oikeus säilyy eläketapahtumaan asti.

Esimerkki 1

Seuraavassa esimerkissä on esitetty, milloin TEL-työsuhde voi aikaisintaan päättyä, jotta tulevan ajan oikeus säilyisi työttömyyseläkkeen saamiseen asti.

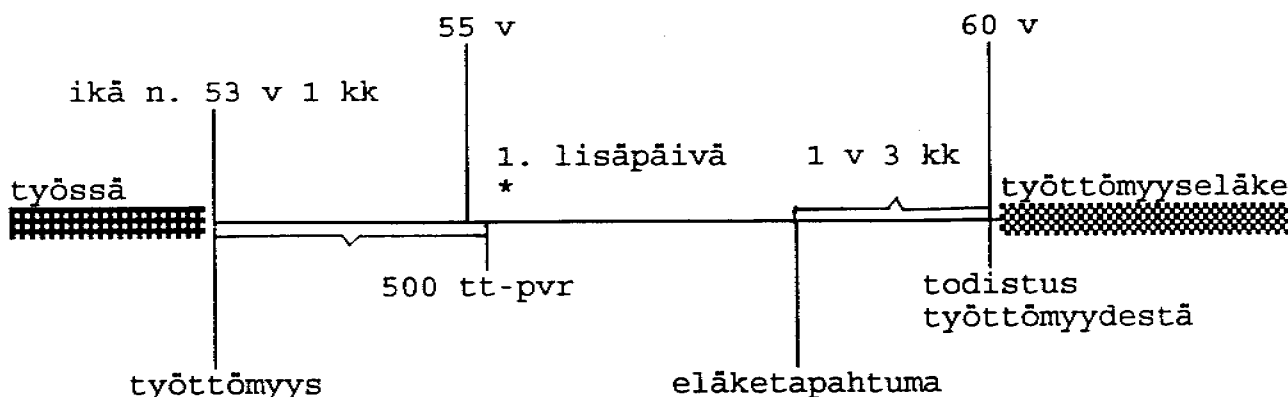

Henkilöllä on oikeus ansioon suhteutettuun työttömyyspäivärahaan 60 vuoden täyttämiskuukauden loppuun ja hän jää työttömyyseläkkeelle seuraavan kuukauden alusta.

Koska tulevan ajan oikeus oli voimassa lisäpäivien alkaessa, työttömyyspäiviä ei sen jälkeen enää tarvitse laskea. Tuleva aika otetaan huomioon eläketapahtumasta eläkeikään asti.

6  
Uimissääntö

Aikaisemman 360-päivän säännön mukaan laskettu jälkikarenssiaika pitenee siis lainmuutoksen johdosta siten, että se sisältää myös ajan lisäpäivien alkamisesta eläketapahtumaan.

Koska uimissääntöä ei muutettu, se työsuhde, johon tuleva aika liitetään, etsitään entiseen tapaan tältä pidennetyltä jälkikarenssiajalta. Tuleva aika siis liitetään viimeiseen vähintään kuusi kuukautta

Lakiosasto ja  
Vakuutustekninen osasto

16.1.1992

kestäneeseen työsuhteeseen ja, jollei sellaista jälkikarenssiaikana ole, tuleva aika liitetään ensimmäiseen vähintään kuukauden kestäneeseen työsuhteeseen.

Esimerkki 2

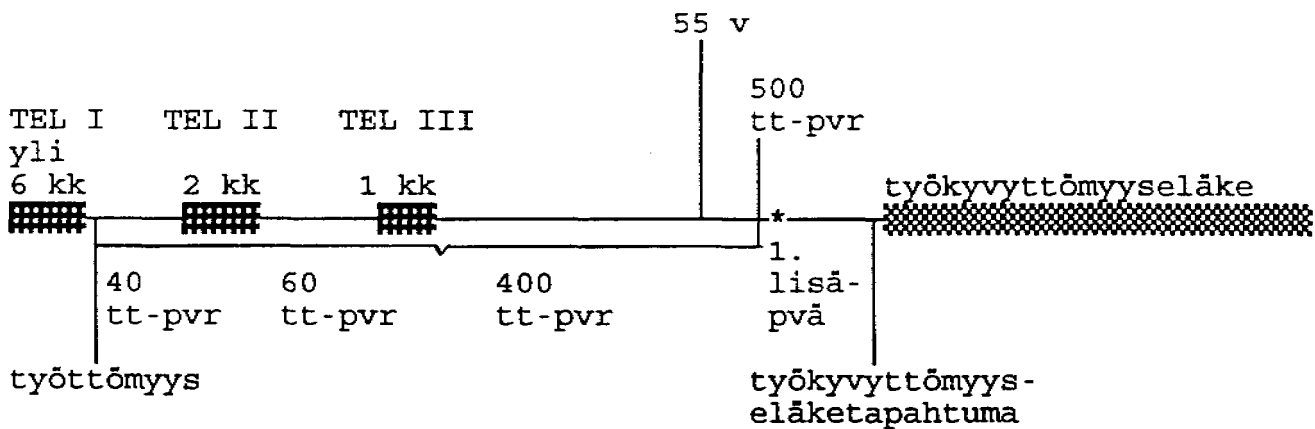

Esimerkki on laskettu olettaen, että henkilö on syntynyt 20.10.1936, TEL-työsuhde I on päättynyt 30.11.1989 ja henkilö tulee saamaan ensimmäisen lisäpäivän 1.3.1992.

Koska TEL-työsuhde I:n päättymisestä ei ole kulunut 360 päivärahatonta päivää ensimmäiseen lisäpäivään mennessä ja aika lisäpäivien maksamisesta eläketa-  
pahtumaan kokonaisuudessaan jatkaa jälkikarenssiai-  
kaa, liitetään tuleva aika uimissäännön mukaisesti  
yli kuusi kuukautta kestäneeseen TEL-työsuhde I:een.

7

Työskentely lisäpäivien alkamisen jälkeen ja tulevan ajan oikeus

Työsuhde  
alle 6 kk

Alle kuusi kuukautta jatkunut työsuhde ei sammuta tulevan ajan oikeutta. Tuleva aika siis liitetään siihen työsuhteeseen, josta henkilöllä oli voimassa tulevan ajan oikeus lisäpäivien alussa, ja näin

Lakiosasto ja  
Vakuutustekninen osasto

16.1.1992

ollen myös eläketapahtumahetkellä, vaikka henkilöllä on ollut lisäpäivien alettua uusi alle kuuden kuukauden pituinen työsuhde tai työsuhteita, yrittäjätoiminta taikka LEL-ansio alle LEL:n tulevan ajan rajamäärän.

Esimerkki 3

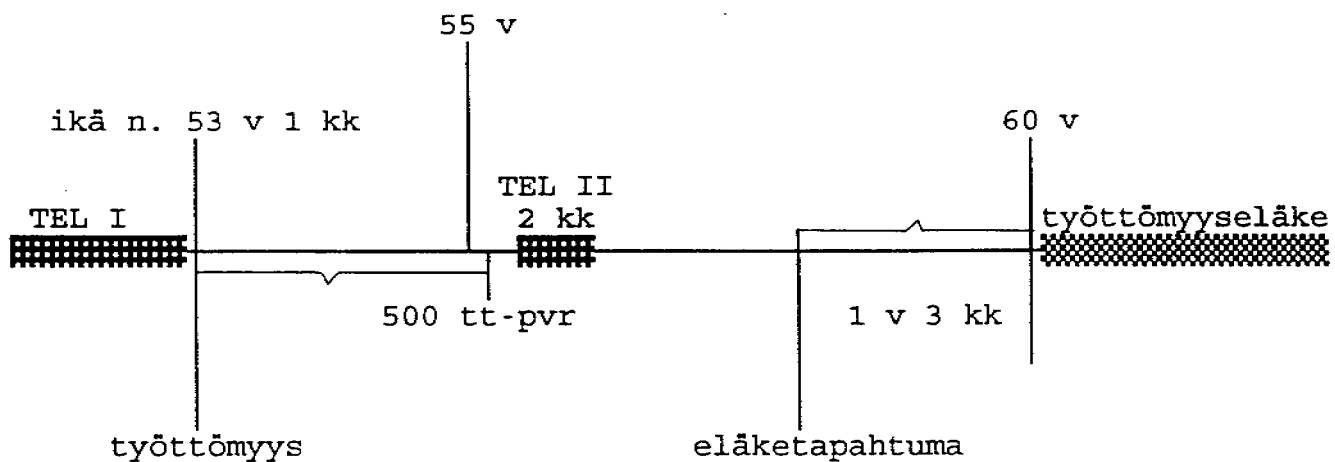

Lisäpäivien alkaessa henkilöllä on oikeus tulevaan aikaan TEL-työsuhteen I perusteella. Sen jälkeen alkanut alle kuusi kuukautta kestänyt työsuhde, ei sammuta tulevan ajan oikeutta TEL-työsuhteesta I.

Työsuhteen jälkeen ansioon suhteutettujen lisäpäivien maksaminen voi jatkua. Lisäpäiviä voidaan maksaa 60 vuoden täyttämiskuukauden loppuun ja henkilö voi jäädä työttömyyseläkkeelle seuraavan kuukauden alusta. Tuleva aika liitetään TEL-työsuhde I:een eläketapahtumasta eläkeikään asti.

Lakiosasto ja  
Vakuutustekninen osasto

16.1.1992

Työsuhde  
yli 6 kk

Yli kuusi kuukautta jatkunut työsuhde sammuttaa tulevan ajan oikeuden edellisestä työsuhteesta. Jos henkilöllä lisäpäivien alkamisen jälkeen on ollut vähintään kuusi kuukautta jatkunut muu työsuhde kuin velvoitettytyösuhde, sammuu tulevan ajan oikeus tätä edeltäneeseen työsuhteeseen. Tuleva aika liittyy tähän uuteen työsuhteeseen. Sama koskee vähintään kuusi kuukautta kestänyttä yrittäjätoimintaa tai LEL-ansioita yli tulevan ajan rajamäärän.

## Esimerkki 4

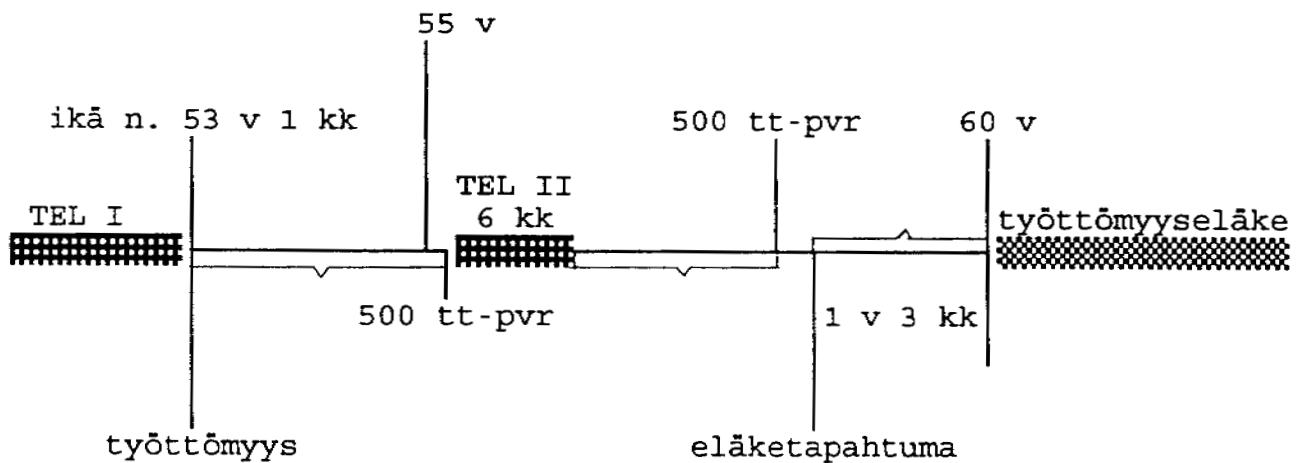

Esimerkissä kuuden kuukauden pituinen työsuhde on sammuttanut TEL-työsuhteesta I tulevan ajan oikeuden. Tuleva aika liitetään TEL-työsuhde II:een.

Henkilölle on syntynyt uudelleen oikeus ansioon suhteutettuun päivärahaan, koska hänellä on ollut työssäoloehdon täyttävä uusi kuusi kuukautta jatkunut työsuhde. Tällöin hänen saamansa työttömyyspäivärahapäivät "nollataan" ja hänelle syntyy uusi oikeus enimmäismäärään. Hän voi saada 500 päivärahapäivän lisäksi ansioon suhteutettua päivärahaa lisäpäiviltä 60 vuoden täyttämiskuukauden loppuun. Henkilö voi jäädä työttömyyseläkkeelle seuraavan kuukauden alusta.

Lakiosasto ja  
Vakuutustekninen osasto

16.1.1992

Esimerkki 5

Yli kuusi kuukautta jatkunut työskentely saattaa siirtää myös eläkkeen alkamisajankohtaa, jos työsuhte on lähellä työttömyyseläkeiän täyttämistä.

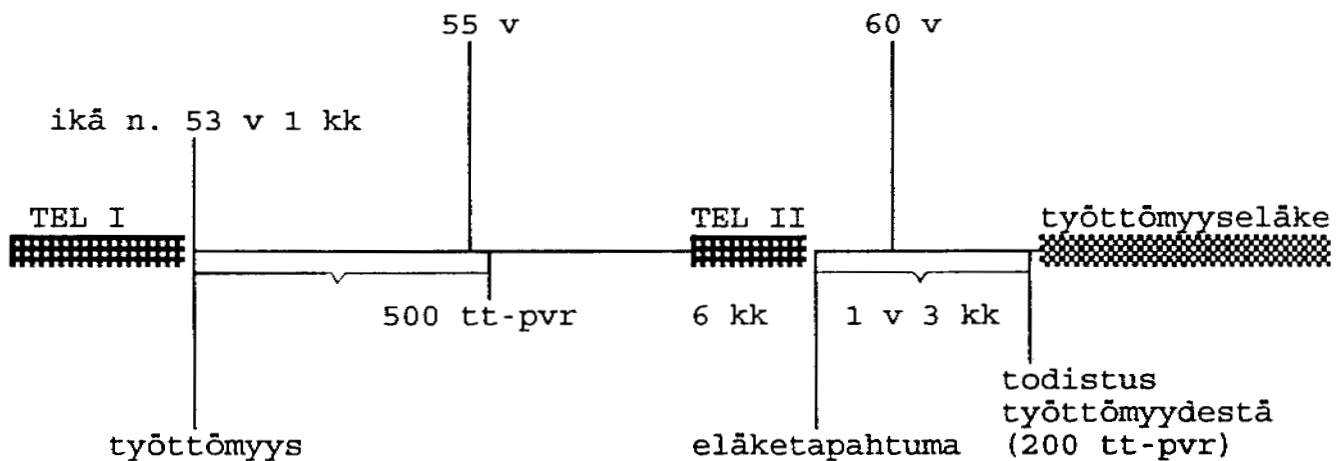

Esimerkissä kuuden kuukauden pituinen työsuhte on sammuttanut TEL-työsuhteesta I tulevan ajan oikeuden. Tuleva aika liitetään TEL-työsuhte II:een.

Kuusi kuukautta jatkuneen työskentelyn vuoksi työttömyysrahopäivät "nollataan" ja henkilölle syntyy uusi oikeus enimmäismäärään. Koska hän ei ehdi saada lisäpäiviä ennen 60 vuoden täyttämistä, hän voi jäädä työttömyyseläkkeelle vasta 200-päivän todistuksella kuitenkin viimeistään sitten kun uusi enimmäisaika täyttyy (500 tt-pvr).

Koska henkilö ei ehdi uudelleen saada lisäpäiviä ennen 60 vuoden täyttämistä, tuleva aika lasketaan normaalisti 360 päivän säännön mukaan ja liitetään TEL-työsuhte II:een eläketapahtumasta eläkeikään asti.

Lakiosasto ja  
Vakuutustekninen osasto

16.1.1992

Esimerkki 6

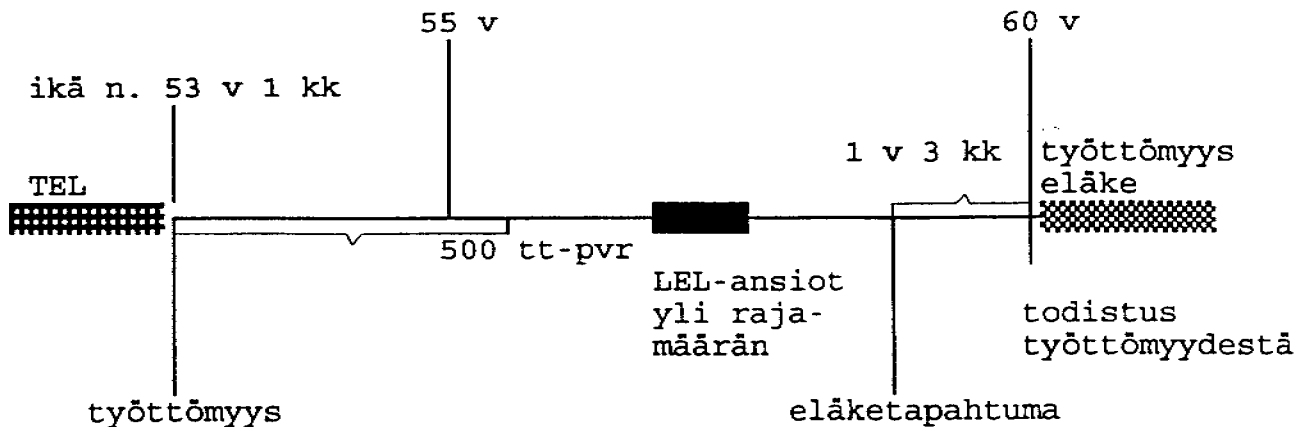

Henkilöllä on yli LEL:n tulevan ajan rajamäärän oleva työskentely LEL:n piirissä. Koska työskentely ei kuitenkaan ole kestänyt kuutta kuukautta, ei saatuja työttömyyspäivärahopäiviä nollata eikä oikeutta uuteen enimmäismäärään (500 tt-pvr) synny. Sitä vastoin ansioon suhteutettujen lisäpäivien maksaminen voi jatkua. LEL-ansioiden jälkeen maksettujen lisäpäivien vuoksi tulevan ajan jälkikarenssiaika säilyy LEL-ansioista päiviä erikseen laske-matta eläketapahtumaan asti.

Lisäpäiviä aletaan maksaa joko välittömästi taikka viiden päivän omavastuuajan jälkeen (TTL 12 §). Niitä voidaan maksaa 60 vuoden täyttämiskuukauden loppuun. Henkilö voi jäädä työttömyyseläkkelle seuraavan kuukauden alusta. Yli tulevan ajan rajamäärän olevat LEL-ansiot ovat sammuttaneet tulevan ajan oikeuden TEL-työsuhteesta. Tuleva aika liitetään LEL:iin eläketapahtumasta eläkeikään.

8

Peruspäivärahopäivät ja tulevan ajan säilyminen

Peruspäivärahaa saaneiden kohdalla tuleva aika lasketaan kuten ennen 360 päivän säännön mukaan. 360 päivärahatonta päivää laskettaessa otetaan huomioon ansioon suhteutetun työttömyyspäivärahopäivien tavoin myös maksetut peruspäivärahopäivät. Peruspäivärahopäiviä voidaan kuitenkin ottaa huomioon enimmillään niin paljon kuin työntekijälle olisi

Lakiosasto ja  
Vakuutustekninen osasto

16.1.1992

voitu maksaa ansioon suhteutettua päivärahaa. (Kts. ETK tiedottaa 1/87).

Työttömyysturvalain 1.1.1991 voimaan tulleen muutoksen mukaan huomioon otettavia päiviä on joko 500 päivää taikka 500 päivän lisäksi päivät sen kalenterikuukauden loppuun, jona täyttää 60 vuotta. Työttömyysturvalain voimaantulosäännön mukaan 60 vuotta täyttäneillä henkilöillä, jotka ennen lainmuutosta ehtivät saada 500 päivää voivat saada yhteensä 900 päivää ja heidän kohdallaan voidaan enimmillään ottaa huomioon 900 päivärahopäivää. (Kts. ETK tiedottaa 3/91).

Silloin kun peruspäivärahopäiviä voidaan ottaa huomioon enintään 500 päivää, tuleva aika säilyy työsuhteen päättymisestä eläketapahtumaan n. 2 v 4 kk.

Silloin kun peruspäivärahopäiviä voidaan ottaa huomioon 60 vuoden iän täyttämiseen asti, saattaa käydä niin, että normaalilla 360 päivän säännöllä laskettuna tulevan ajan oikeus on menetetty ennen 60 vuoden iän täyttämistä. Työttömäksi jääneen, peruspäivärahaa saaneen, 55 vuotta täyttäneen henkilön tuleva aika säilyy työsuhteen päättymisestä eläketapahtumaan n. 3 v 6 kk, ei siis aina 60 ikävuoden täyttämiskuukauden loppuun kuten ansioon suhteutettua työttömyyspäivärahaa saaneella.

## 9 Velvoitetösuhteet

Tulevan ajan liittämisestä silloin, kun henkilö on ollut velvoitetösuhteessa, on annettu ohjeet yleiskirjeessä A 12/91 ja ETK tiedotteessa 7/91 T.

## 10 Kuntoutusraha pidentää jälkikarenssiaikaa

Kuntoutuslainsäädännön yhteydessä muutettiin TEL 6 §:n 3 momentin jälkikarenssiaikaa 1.10.1991 alkaen myös niin, että jälkikarenssiaikaa pidentää koko se aika, jolta työeläkelakien ja kuntoutusrahain perusteella on maksettu kuntoutusrahaa.

Vastaavasti tapaturma- ja liikennevakuutuksen kuntoutuksen vuoksi maksamat ansiomenetykskorvaukset pidentävät jälkikarenssiaikaa.

Lakiosasto ja  
Vakuutustekninen osasto

16.1.1992

11  
Valtion eläkelain muutos

Tulevaa aikaa koskevat VEL:n säännökset muuttuivat 1.10.1991 alkaen lisäksi niin, että tuleva aika liitetään TEL:n tavoin viimeiseen vähintään kuusi kuukautta kestäneeseen työsuhteeseen.

Vastaava KES:n muutos on tullut voimaan 1.1.1991 alkaen.

ELÄKETURVAKESKUS

  
Seppo Pietiläinen  
Martti Hännikäinen