



Työeläkelaitoksille

## SIIRTYMÄMAKSUN HENKILÖPIIRIN MÄÄRÄYTYMINEN

### 1. Yleistä

Eläketurvakeskus on antanut eläkelaitoksille tiedoksi 5.1.1993 päivätyssä kirjeessä lain siirtymämaksusta muutettaessa valtion virastoja, laitoksia tai liikelaitoksia osakeyhtiöiksi (siirtymämaksulaki), yleiskirjeessä B 1/93 valtion eläkerahastoon suoritettavan siirtymämaksun ja sen ennakon perusteet sekä yleiskirjeessä C 2/93 ohjeet TEL-eläkejärjestelyn henkilöpiirin jakamisesta. Tähän yleiskirjeeseen on koottu ne siirtymämaksulain periaatteet, joiden mukaan siirtymämaksun henkilöpiiri määräytyy. Lisäksi esitetään eräitä soveltamisohteita siirtymämaksulakiin ja -perusteisiin liittyen sekä korjataan aikaisempien yleiskirjeiden tulkintaa siirtymämaksuajan määräytymisestä tilanteessa, jossa yhtiöön siirrytään valtiolta henkilöistöä eri ajankohtina.

### 2. Alkutilanne (liitteen kuva 1)

Siirtymämaksulain piiriin kuuluu sellainen järjestely, jossa samalla yhtiöittämissuunnitelmalla siirretään yhdestä tai useammasta valtion virastosta, laitoksesta tai liikelaitoksesta tai niiden osasta samanaikaisesti vähintään 200 henkilöä. Saman hankkeen katsotaan olevan kyseessä silloin, kun henkilösiirrot liittyvät samaan lakiin ja niillä on keskinäinen yhteys. Tällöin määrätään 10 vuoden siirtymämaksuaika kyseisille yhtiöille sekä niiden vanhoille työntekijöille, ja tätä siirtymämaksuaikaa ei enää myöhemmin muuteta. Mikäli yhtiöittämissuunnitelma tapahtuu useammassa vaiheessa eri ajankohtina, sovelletaan lakia kuhunkin siirtoon erikseen.

Siirtymämaksu määrätään kustakin osakeyhtiöstä erikseen. Yhtiöittämisvuodelta maksetaan siirtymämaksua, vaikka yksittäiseen yhtiöön valtiolta siirtyneiden vanhojen työntekijöiden lukumäärä olisikin alle 200. Seuraavina vuosina siirtymämaksua maksetaan kuitenkin vain, jos osakeyhtiön vanhojen työntekijöiden lukumäärä edellisen vuoden lopussa on vähintään 200.

Myöhemmin tapahtuvan uuden järjestelyn tapauksessa (liitteen kuva 2) on kuitenkin osakeyhtiöön siirryttävä vähintään 200 vanhaa työntekijää, jotta siirtymämaksua voitaisiin maksaa.

Suunnittelu- ja laskentaosasto

9.2.1994

Yhtiöittämisohjelmalla virkavapaalla tai vastaavalla olevat henkilöt, joiden työsuhde on kuitenkin työoikeudellisessa mielessä jatkuva, otetaan mukaan siirtymämaksun henkilöpiiriä määrättäessä. Siirtymämaksun perusteeseen mainitut henkilöt tulevat mukaan sitten, kun heistä aletaan suorittaa vakuutusmaksua.

### 3. Henkilöpiirin muutokset (liitteen kuvat 2-4)

Henkilöpiirin lisäyksen ja muualle siirron sekä 200 henkilön rajamäärän vaikutus siirtymämaksuun ilmenee liitteen kuvista.

Erityisesti on huomattava, että kun yhtiöön, josta suoritetaan siirtymämaksua, tulee uuden järjestelyn johdosta samanaikaisesti lisää vähintään 200 valtion vanhaa työntekijää, osakeyhtiölle vahvistettua alkuperäistä siirtymämaksuaikaa ei muuteta. Uudet henkilöt otetaan mukaan siirtymämaksun perusteeseen siirtymämaksuajasta jäljellä olevalle ajalle (liitteen kuva 2). Tämä tulkinta siis poikkeaa aiemmissä yleiskirjeissä esitetystä.

Mikäli myöhemmin tehdään järjestely, jonka johdosta ainakin 200 vanhaa työntekijää siirtyy kerralla muuhun yritykseen, heistä maksetaan uudessakin yhtiössä siirtymämaksua alkuperäisen siirtymämaksuajan loppuun.

Osakeyhtiön valtiolta siirtyneiden vanhojen työntekijöiden 200 henkilön rajamäärää seurattaessa tarkastellaan yhtiön TEL:n alaisten työntekijöiden lukumäärää edellisen vuoden joulukuussa. Tämä menettely vastaa TEL:n mukaisen perusvakuutuksen erityisperusteissa työnantajatyypin määrittelyssä käytettävää ns. n-luku-tekniikkaa.

ELÄKETURVAKESKUS

  
Markku Hänninen

  
Martti Hännikäinen

LIITE

Kuvia siirtymämaksun henkilöpiirin määräytymisestä eri tilanteissa

SIIRTYMÄMAKSUN MÄÄRÄYTYMINEN ERI TILANTEISSA

Seuraavassa on esitetty ne eri tilanteet, joissa lain mukaan on suoritettava siirtymämaksua. Monimutkaisempiin yhtiöittämisprosesseihin sovelletaan paloittain ao. periaatteita.

**1. ALKUTILANNE**

AIKA

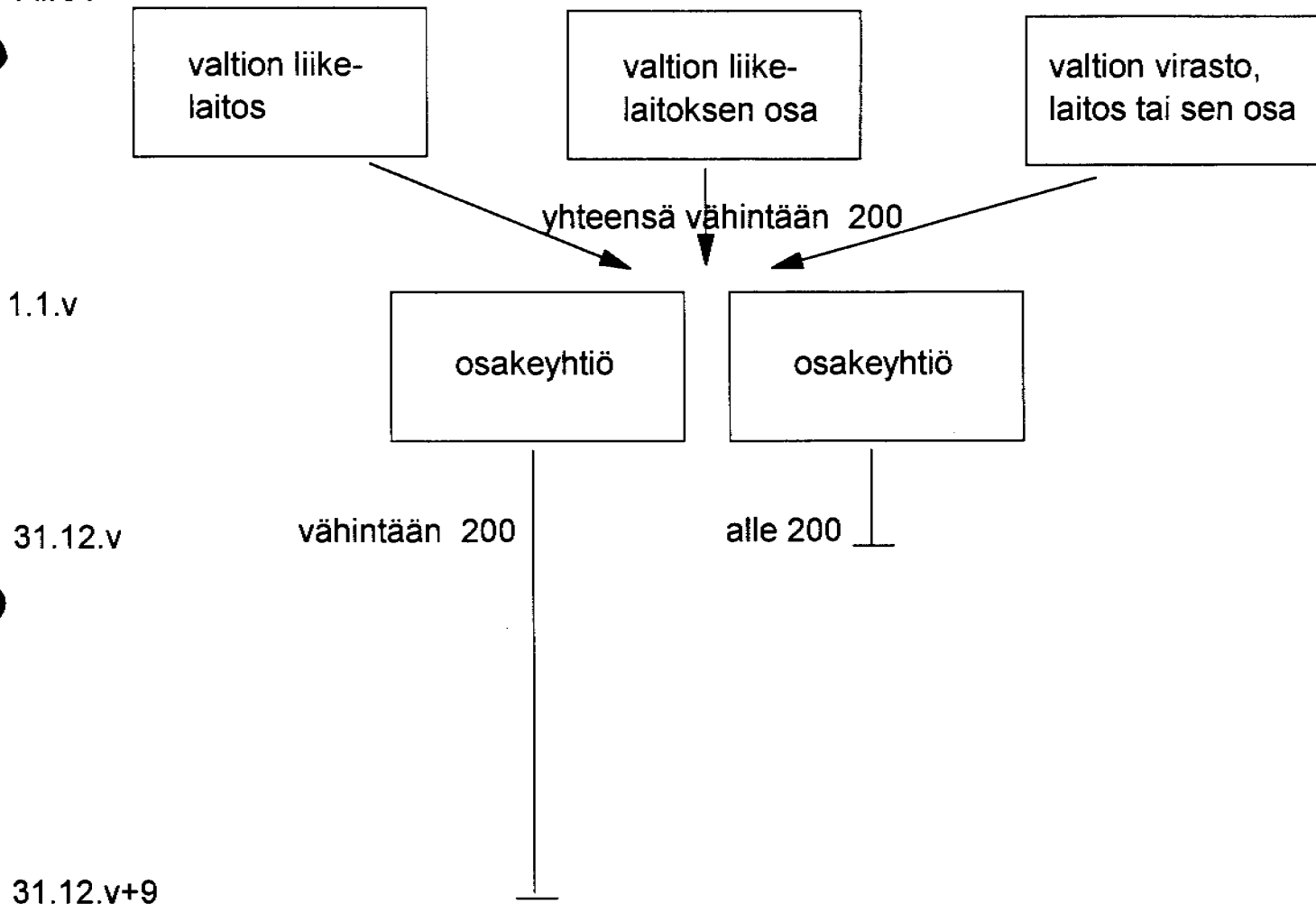

Vähintään 200 valtion vanhaa työntekijää siirretään osakeyhtiöihin samanaikaisesti yhdellä yhtiöittämisshankkeella. Yhtiöittämisvuoden loppuun suoritetaan siirtymämaksua koko siirtyneen henkilöstön osalta. Seuraavana vuonna maksetaan vain niistä yhtiöistä, joissa vuoden v lopussa on vähintään 200 valtion vanhaa työntekijää.

Siirtymämaksua suoritetaan 10 kalenterivuotta järjestelyn toteuttamisvuosi mukaan lukien. Eli jos yhtiöittämisvuosi on v, niin siirtymämaksua suoritetaan vuoden v+9 loppuun, mikäli 200 henkilön rajamäärä ei tänä aikana alitu.

## 2. HENKILÖPIIRIN LISÄYS ( LAIN 3 § 3 mom.)

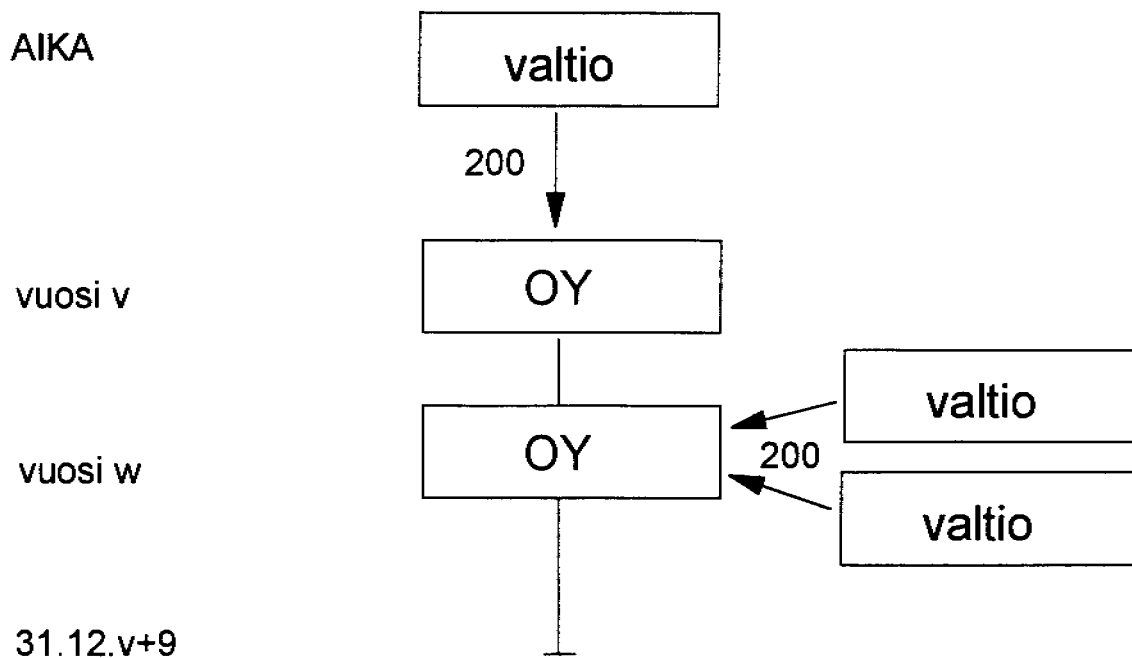

Siirtymämaksun piirissä olevaan osakeyhtiöön tulee myöhemmin uuden järjestelyn johdosta kerralla lisää vähintään 200 valtion vanhaa työntekijää. Näistä maksetaan siirtymämaksua yhtiölle vahvistetun alkuperäisen siirtymämaksuajan eli vuoden v+9 loppuun, mikäli 200 henkilön rajamäärä ei ko. aikana alitu vuosina v ja w siirtyneiden vanhojen työntekijöiden yhteismäärän osalta.

## 3. HENKILÖSTÖN SIIRTO MUUHUN YRITYKSEEN ( LAIN 3 § 4 mom.)

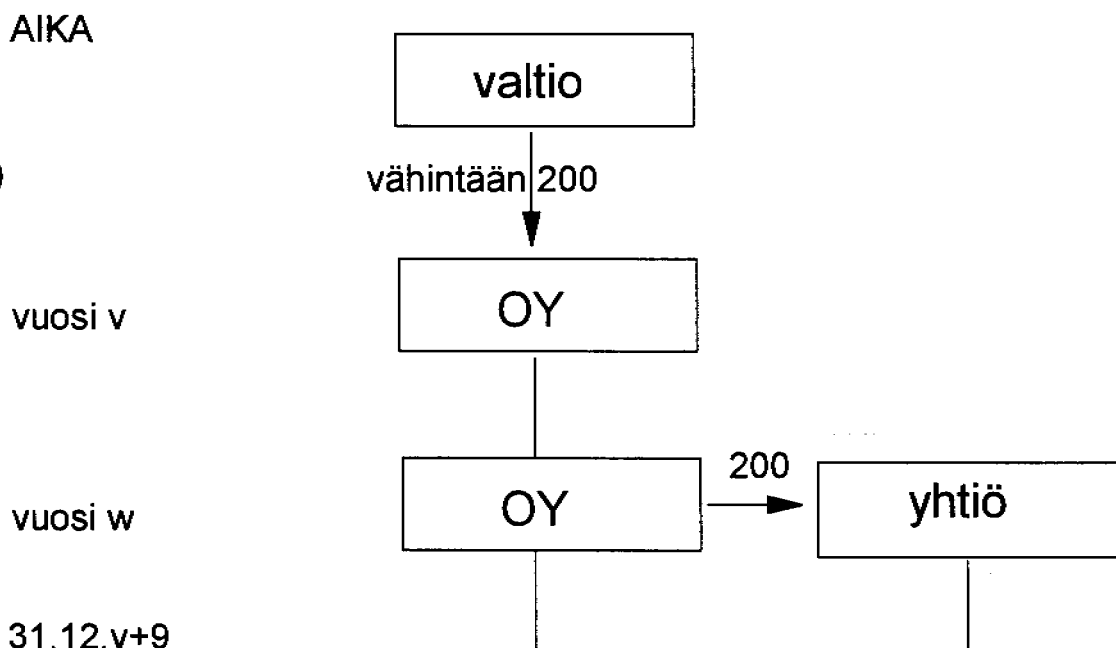

Vähintään 200 vanhaa työntekijää siirretään kerralla muuhun yritykseen. Näistä maksetaan siirtymämaksua alkuperäisen siirtymämaksuajan eli vuoden v+9 loppuun, mikäli vanhojen työntekijöiden rajamäärä uudessa yhtiössä ei ko. aikana alitu. Näin menetellään myös silloin, jos siirron kohteena oleva yritys on jo ennestään siirtymämaksulain piirissä.

#### 4. 200 HENKILÖN RAJAMÄÄRÄ ( LAIN 3 § 5 mom.)

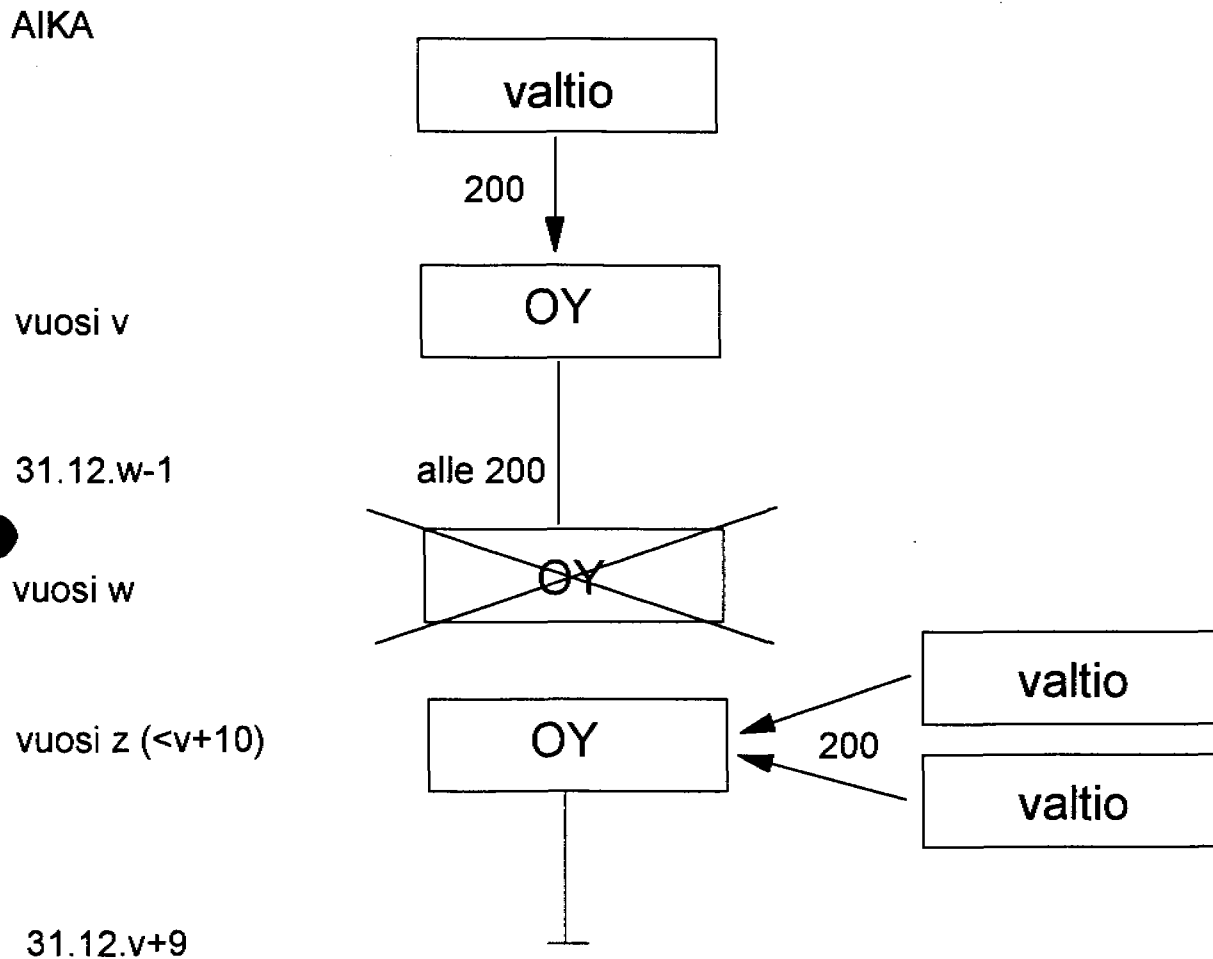

Siirtymämaksun piirissä olevan osakeyhtiön vanhojen työntekijöiden määrä vähenee siten, että vuoden w-1 lopussa heitä on alle 200. Tällöin vuodelta w ei makseta siirtymämaksua.

Jos kuitenkin ennen yhtiölle vahvistetun 10 vuoden siirtymämaksuajan päättymistä tulee yhtiöön kerralla lisää vähintään 200 valtion vanhaa työntekijää uuden järjestelyn johdosta, otetaan heidän lisäksi myös alkuperäisestä yhtiöityksestä vielä jäljellä olevat vanhat työntekijät mukaan siirtymämaksuun vuosille z...(v+9).